

SENSOR ROLLER ASSEMBLY BX1075

取扱説明書 / Instruction Manual / 使用说明书
日本白光牌

本製品は HU-200 のフィーダーユニット用センサーローラー組品です。
This product is a sensor roller assembly for the feeder unit of HU-200.
本产品是用于 HU-200 送锡装置的传感器滚轮组件。

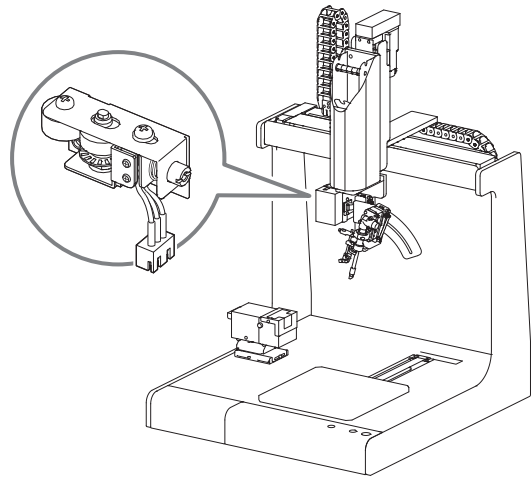

注意 / CAUTION / 注意

フィーダーユニットは使用直後は高温になっているため、冷却してから部品交換してください。

The feeder unit is hot immediately after use, so wait until it cools down before replacing it.

送锡装置在使用后会立即变热，请冷却后再进行部件更换。

準備 / Preparations / 准备

すでに HU-200 に通っているはんだは HAKKO SOLDERING SYSTEM2 の [はんだ戻し] ボタンではんだポビンへ戻してください。

Use the [Solder Back Feed] button on HAKKO SOLDERING SYSTEM2 to rewind the solder from the HU-200 back onto the bobbin.

使用 HAKKO SOLDERING SYSTEM2 上的 [收锡按钮] 将已经通过 HU-200 的焊锡返回到锡线卷上。

● 必要な工具 / Required tools / 所需工具

- 六角レンチ、または六角ドライバー (対辺 2.5 mm)
- プラスドライバー No.2

推奨工具

- 70 cN·m のトルクを管理できるトルクドライバー
※上記のトルクドライバーに対応したプラス No.2 のビット
※上記のトルクドライバーに対応した六角ドライバー用ビット (対辺 2.5 mm)

- Hexagonal wrench or hexagonal driver (side 2.5 mm)
- Phillips screwdriver No.2

Recommended tools

- Torque screwdriver with a torque range upto 70 cN·m torque
* Phillips No.2 bit compatible with the above torque screwdriver
* Hexagonal screwdriver bit compatible with the above torque screwdrivers (side 2.5 mm)

- 六角扳手或六角螺丝刀 (对边 2.5 mm)
- 十字螺丝刀 2 号

推荐工具

- 可管理 70 cN·m 扭矩的扭矩螺丝刀
※与上述扭矩螺丝刀兼容的十字 2 号螺丝刀头
※与上述扭矩螺丝刀兼容的六角螺丝刀头 (对边 2.5 mm)

交換方法 / Replacement Instructions / 更换方法

- (1) フィーダーユニットからフィーダーケーブルを外します。

Disconnect the feeder cable from the feeder unit.

从送锡装置上卸下送锡线。

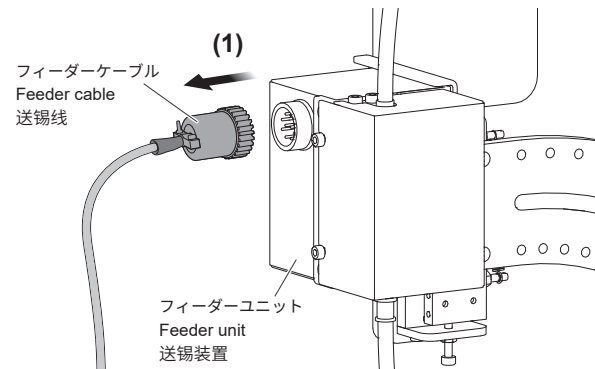

- (2) 六角穴付きボルト (M3×6) 2 本 **A** を外し、フィーダーユニットカバーを取り外します。ボルトは完全に外してください。

Remove the two hexagon socket head cap screws (M3 × 6) **A** and remove the feeder unit cover. Remove the screws completely.

取出 2 个六角头螺钉 (M3×6) **A**，然后拆下送锡护盖。完全取出螺钉。

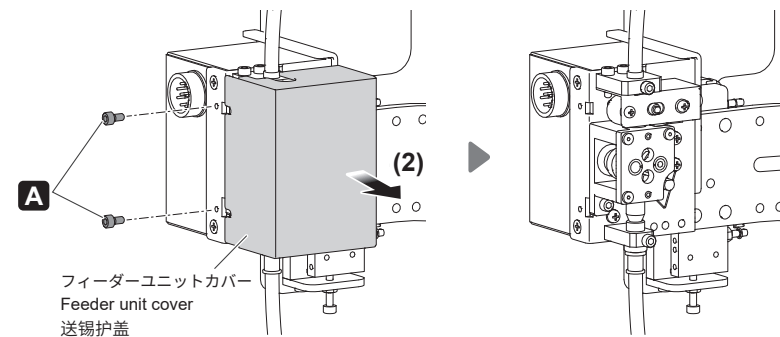

- (3) 六角穴付きボルト (M3×6) **B** を緩め、チューブユニットを外します。

- (4) 六角穴付きボルト (M3×6) **C** を緩め、チューブユニット B を外します。

Loosen the hexagon socket head cap screw (M3 × 6) **B** and remove the tube unit.
Loosen the hexagon socket head cap screw (M3 × 6) **C** and remove the tube unit B.

松开六角头螺钉 (M3×6) **B** 并拆下软管装置。

松开六角头螺钉 (M3×6) **C** 并拆下软管装置 B。

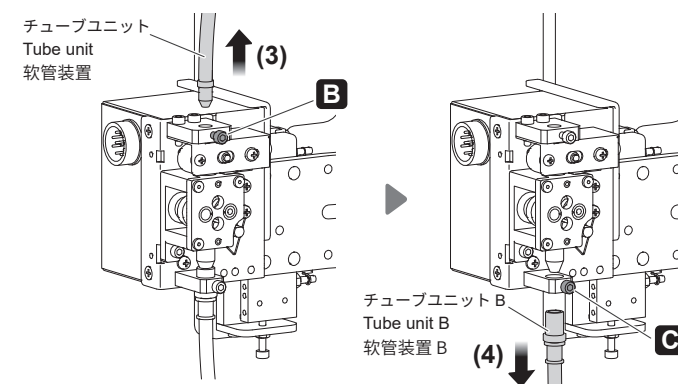

- (5) 六角穴付きボルト (M3×6) 2 本 **D** を緩め、プリーユニットを外します。

Loosen the two hexagon socket head cap screws (M3 × 6) **D** and remove the solder feed pulley unit.

松开 2 个六角头螺钉 (M3×6) **D**，然后拆下送锡滑轮装置。

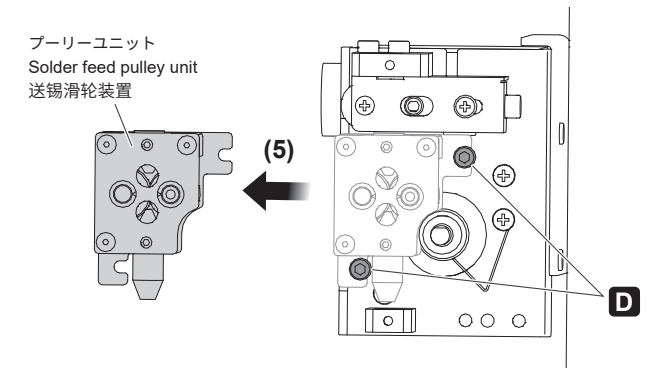

- (6) 六角穴付きボルト (M3×6) 2 本 **E** を外し、フィーダーユニットを HU-200 から取り外します。

Remove the two hexagon socket head cap screws (M3 × 6) **E** and remove the feeder unit from the HU-200.

取出 2 个六角头螺钉 (M3×6) **E**，然后从 HU-200 上拆下送锡装置。

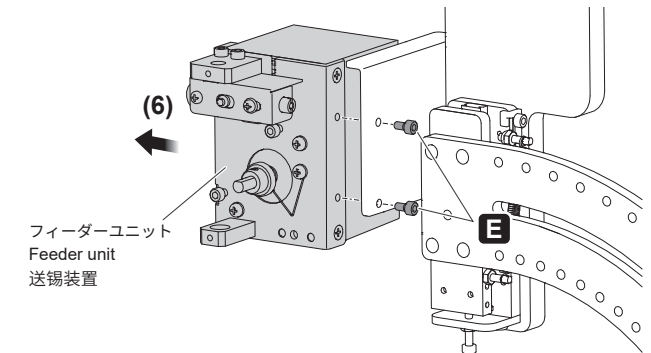

- (7) フィーダーユニットの側面のさらねじ (M3×6) 4 本 **F** を外します。

- (8) センサーローラー組品を固定している六角穴付きボルト (M3×10) 2 本 **G** を外します。

Remove the four flathead screws (M3 × 6) **F** on the side of the feeder unit.

Remove the two hexagon socket head cap screws (M3 × 10) **G** securing the sensor roller assembly.

拆下送锡装置侧面的 4 个平头螺钉 (M3×6) **F**。

拆下固定传感器滚轮组件的 2 个六角头螺钉 (M3×10) **G**。

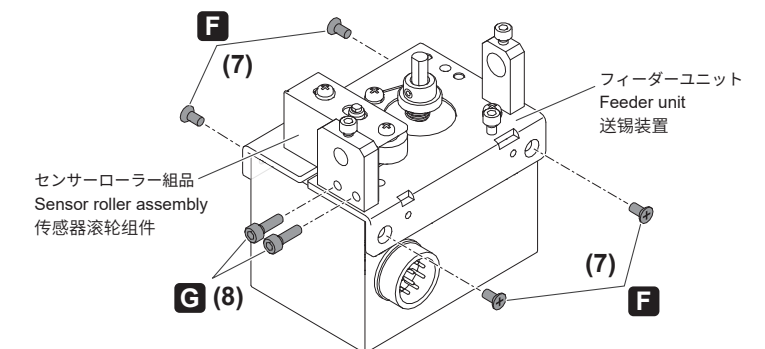

交換方法 (つづき) / Replacement Instructions (cont'd) / 更換方法 (續)

- (9) フィーダーユニットベースを持ち上げ、モーターカバー内部のセンサーローラー組品接続コネクタを取り出します。

Lift the feeder unit base and take out the sensor roller assembly connector from the motor cover.

提起送锡底座，取出马达护盖内的传感器滚轮组件连接接头。

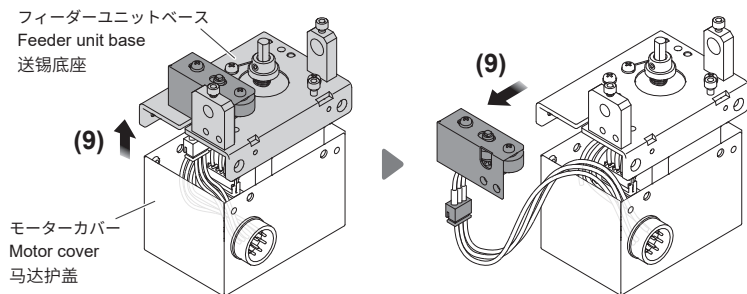

- (10) 接続コネクタからセンサーローラー組品を外します。

注記 ケーブルを引っ張ってコネクタを外さないでください。ケーブルが損傷する恐れがあります。

- (11) 新しいセンサーローラー組品を接続コネクタに接続します。

Remove the sensor roller assembly from the connector.

NOTE Please do not disconnect the connectors by pulling on the cables. This may damage the cables.

Connect the new sensor roller assembly to the connector.

从连接接头上拆下传感器滚轮组件。

注記 请勿通过拉扯电线进行拆卸连接接头。会导致电线损坏。

将新的传感器滚轮组件连接至连接接头。

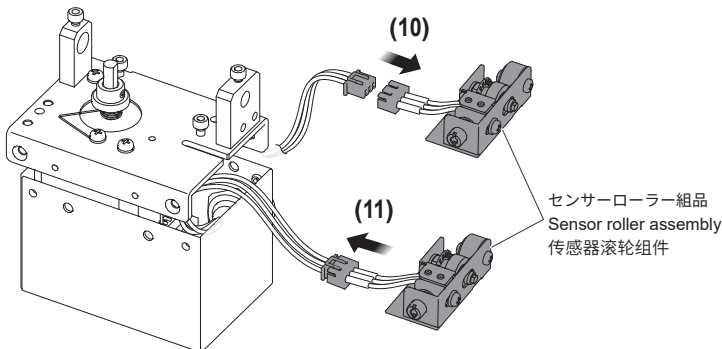

- (12) センサーローラー組品のケーブルをフィーダーユニットベースの隙間に通し、下図の様に元の位置に戻します。

Guide the cable of the sensor roller assembly into the slot on the feeder unit base. Then, place the assembly back in its original position as shown in the figure below.

将传感器滚轮组件的导线穿过送锡底座的间隙，然后如下图所示将其返回到其原来位置。

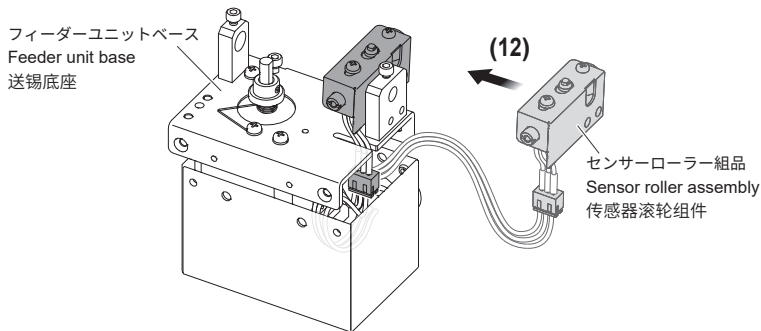

- (13) 取り外した六角穴付きボルト (M3×15) 2本 **G** でセンサーローラー組品を固定します。

注記 六角穴付きボルトは 70 cN·m のトルクで締めてください。

Fix the sensor roller assembly with the two removed hexagon socket head cap screws (M3 × 15) **G**.

NOTE Tighten the hexagon socket head cap screws to a torque of 70 cN·m.

用拆下的 2 个六角头螺钉 (M3×15) **G** 固定传感器滚轮组件。

注記 将六角头螺钉拧紧至扭矩 70 cN·m。

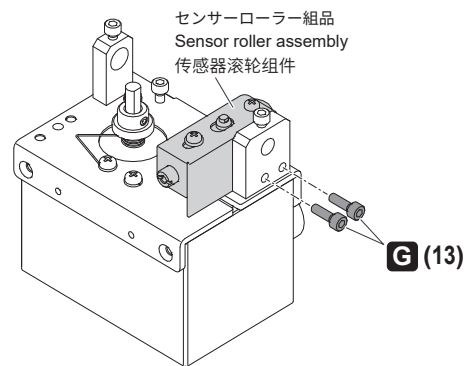

右図のように、**1** センサーローラー組品の端を供給ノズル支持金具の端に合わせ、**2** 底面をフィーダーユニットベースに合せて固定します。

供給ノズル支持金具 (Supply nozzle support fitting) / センサーローラー組品 (Sensor roller assembly) / 传感器滚轮组件 (Sensor roller assembly)

1 Align the edge of the sensor roller assembly with the edge of the supply nozzle support fitting, and **2** fix the sensor roller assembly with its bottom resting on the feeder unit base (as shown in the figure right).

如右图所示，**1** 将传感器滚轮组件的边缘与送锡嘴支架的边缘对齐，**2** 将底部与送锡底座对齐并固定。

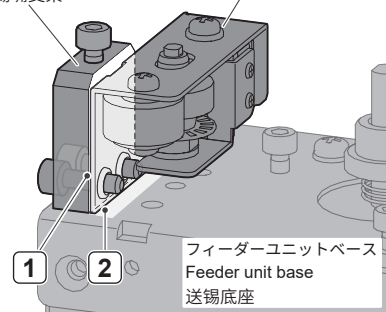

- (14) 取り外したさらねじ (M3×6) 4本 **F** を使用し、フィーダーユニットベースをモーターカバーに固定します。

注記 さらねじ (M3×6) は 70 cN·m のトルクで締めてください。

Fix the feeder unit base to the motor cover using the four removed flathead screws (M3 × 6) **F**.

NOTE Tighten the flathead screws (M3 × 6) to a torque of 70 cN·m.

用拆下的 4 个平头螺钉 (M3×6) **F** 将送锡底座固定到马达护盖上。

注記 将平头螺钉 (M3×6) 拧紧至扭矩 70 cN·m。

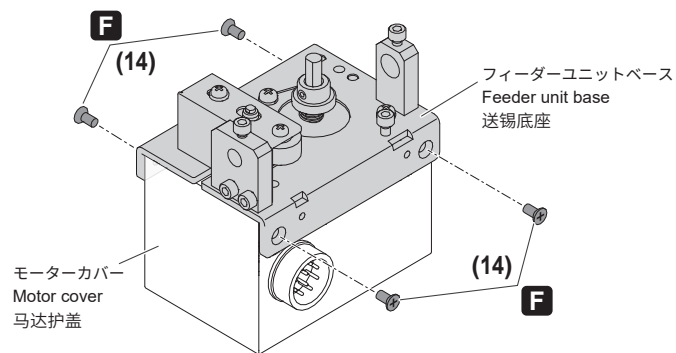

- (15) 取り外した六角穴付きボルト (M3×6) 2本 **E** を使って、フィーダーユニットを HU-200 に取付け直した後、手順 (1) ~ (5) を参照し、元通りに組み立ててください。

Use the two removed hexagon socket head cap screws (M3 × 6) **E** to reattach the feeder unit to the HU-200, and refer to steps (1) to (5) and reassemble it as before.

用拆下的 2 个六角头螺钉 (M3×6) **E** 将送锡装置重新安装到 HU-200 上后，请按照步骤 (1) 至 (5) 重新组装成原样。

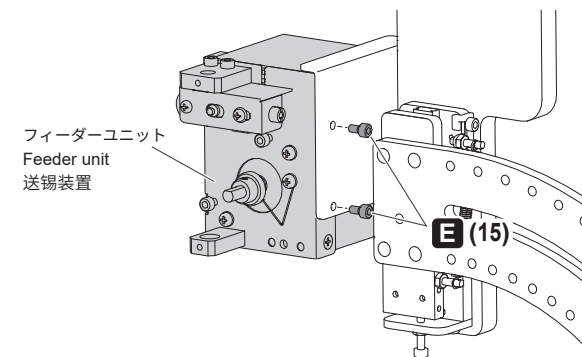

白光株式会社

<https://www.hakko.com>

〒556-0024 大阪市浪速区塩草2丁目4番5号
TEL: (06) 6561-1574 (代) FAX: (06) 6568-0821

HAKKO CORPORATION

HEAD OFFICE

4-5, Shiokusa 2-chome, Naniwa-ku, Osaka 556-0024 JAPAN
TEL: +81-6-6561-3225 FAX: +81-6-6561-8466
<https://www.hakko.com> E-mail: sales@hakko.com

OVERSEAS AFFILIATES

U.S.A.: AMERICAN HAKKO PRODUCTS, INC.
TEL: (661) 294-0090 FAX: (661) 294-0096
Toll Free (800) 88-HAKKO
<https://www.HakkoUSA.com> E-mail: Support@HakkoUSA.com

HONG KONG: HAKKO DEVELOPMENT CO., LTD.
TEL: 2811-5588 FAX: 2590-0217
<https://www.hakko.com.cn> E-mail: info@hakko.com.hk

SINGAPORE: HAKKO PRODUCTS PTE., LTD.
TEL: 6748-2277 FAX: 6744-0033
<https://www.hakko.com.sg> E-mail: sales@hakko.com.sg

Please access the code for overseas distributors.
https://www.hakko.com/doc_network



© 2024 HAKKO Corporation. All Rights Reserved.