

使用上のご注意

このたびは、HAKKOの製品をお買い求めいただきましてまことにありがとうございます。
本機の機能を十分に発揮させて、効果的にご利用いただくためにこの取扱い注意書を、ご使用前にお読みください。

HAKKO ACE

はんだ除去機ですので、はんだかす・フラックス等が、目づまりをおこし吸い取りが弱くなり故障の原因となることがあります。
下記の要領で、定期的なお手入れをされることをおすすめ致します。

記

ハッコアース NO.481・NO.483・NO.707 共通要領

1. フィルターパイプ内のクリーニング

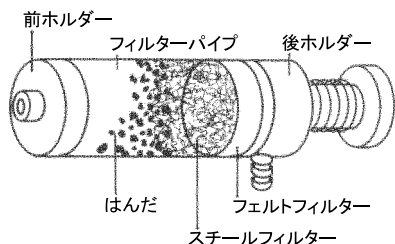

フィルターパイプ内に、はんだがたまり吸引口を防ぎはんだの吸い取りを弱める場合がありますので、まずフィルターパイプ内のはんだかすを除去し、定期的にフィルター（スチール及びフェルトフィルター）を、新しいものと交換してください。

2. ノズル・加熱芯のクリーニング

●クリーニングは電源をいれ、10分程加熱した後行なってください●

I. ノズルのクリーニングは、150～200ポイントごとに行なってください。

工具は、※クリーニングレンチかノズル加熱芯兼用クリーニングピンをご使用ください。

II. 加熱芯は、800～1000ポイントごとに行なってください。

工具は、加熱芯クリーニングピンをご使用ください。

(手順) ① ノズルを、付属のクリーニングレンチで左回りにねじってはずしてください。

② 加熱芯クリーニングピンを、回しながら数回奥まで通し、軽く通るようになるまで加熱芯を繰り返し掃除してください。

③ 軽く通るようになりましたら、次に焼付防止剤をノズルのねじ部及び加熱芯ねじ部に塗布し、クリーニングレンチを用いて、ノズルを加熱芯にセットしてください。

④ ノズルを付け終わりましたら、再度ノズル加熱芯兼用クリーニングピンを用いて、つまりがないかどうかを確認してください。

※ ノズル
クリーニングレンチ

本品は、No.481・No.483(No.707)のノズルのクリーニング及びノズルの交換に使用します。

① ノズルのクリーニング

ノズルの吸込口にクリーニングレンチのピンを入れてクリーニングします。

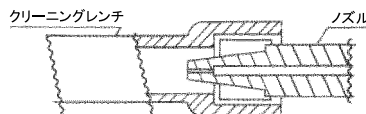

注1: ノズルのクリーニングは加熱時に行なってください。
注2: クリーニングレンチはNo.481用とNo.483(No.707)用の2種類ありますので、それぞれの専用レンチを使用してください。

② ノズルの交換

No.481又は、No.483(No.707)専用のレンチを使用し、クリーニングレンチを左方向に廻し取り外します。

(注: ノズルの交換は加熱時に行なってください。)

(例) NO.481

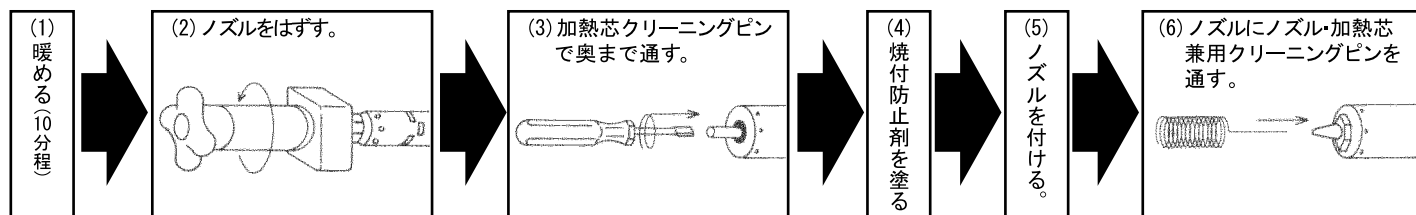

HAKKO ACE

Desoldering Iron may be clogged with solder, flux etc., and that can cause a decrease of the suction power. So, we recommend you following Daily Maintenance.

***** CLEANING PROCEDURE *****

FOR

ACE 481, 483, 706 AND 707.

1. Replacement of the Filters

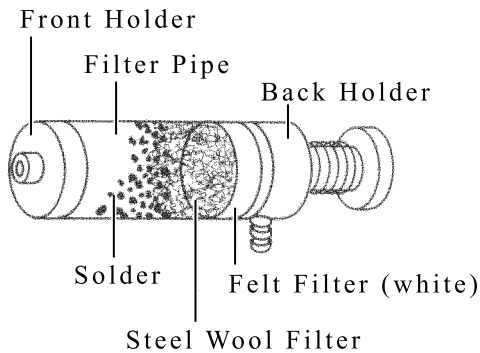

Should the suction power of the desoldering iron become reduced due to the accumulated solder in the filter pipe, replace the steel wool and felt filters.

2. Recommended Daily Maintenance of Nozzle and Heating Core

Turn unit on, and allow the unit to warm up. (Approx 10 minutes)

1. Clean the Nozzle after every 150-200 desoldering operations with the Cleaning Wrench or Small Cleaning Pin.
2. Clean the Heating Core after every 800-1000 desoldering operations with the Large Cleaning Pin.

Heating Core Cleaning Procedure

1. Turn the Nozzle counterclockwise with Cleaning Wrench and remove it.



2. Insert the Large Cleaning Pin and turn the pin several times.

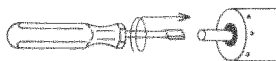

3. After making sure that the Cleaning Pin can pass through smoothly, apply anti-seizure on the threads of Nozzle and the Heating Core. Use the Cleaning Wrench to replace the Nozzle.

4. Insert the Small Cleaning Pin and clean the Nozzle again.



NOZZLE CLEANING WRENCH

It is useful for cleaning and replacing the Nozzle of HAKKO ACE No.481, 483 & HAKKO ACE 706, 707.

1. Cleaning of Nozzle

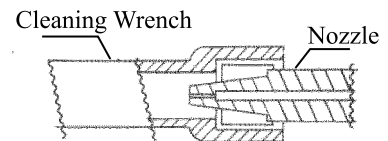

Clean the Nozzle by inserting the pin of Cleaning Wrench into the Nozzle.

CAUTION

- * Clean the Nozzle while the desoldering iron is hot.
- * There are two difference sizes of Cleaning Wrench for No.481(706) and No.483(707), so please use them properly.

2. Replacement of the Nozzle.

Turn the Nozzle counterclockwise with Cleaning Wrench and replace it.

CAUTION

- * Replace the Nozzle while the desoldering iron is hot.