

## 温度プローブ (品番 CX1002)

自動機用の温度プローブです。

1. 従来の温度センサーをはずし、温度プローブのコネクター赤、青の色を合わせます。
2. ハッコーのこて先温度計 / はんだこてテスター本体のターミナルに差し込みます。
3. 付属のセンサーを図のように取り付け、測定ポイントにこて先を当てて測定します。

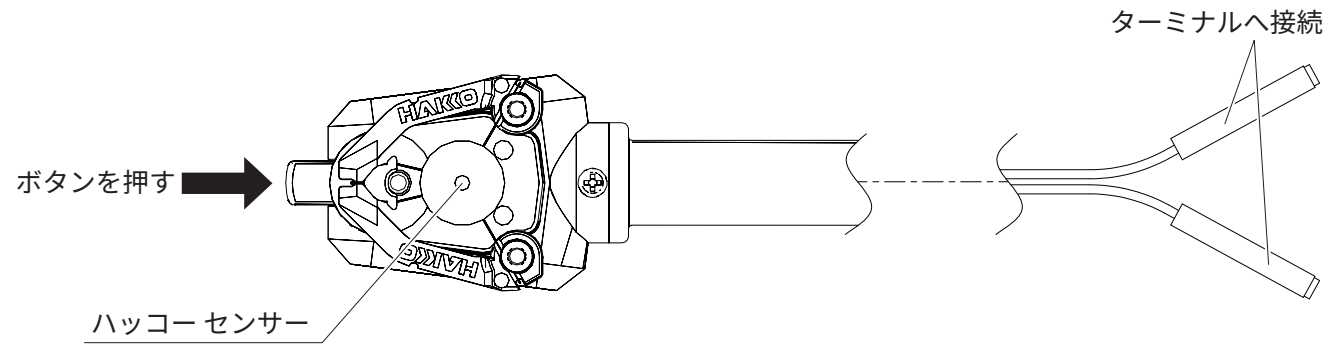

## Temperature Probe (Part No. CX1002)

For automatic equipment

1. Remove the temperature sensor from FG-100 / FG-101.
2. Connect the probe to the terminal of HAKKO Thermometer / Soldering tester. Place the red end on the side with the red dot, and blue end on the another side of the terminal.
3. Connect the attached sensor to the probe. Place the soldering tip on the measurement point and measure the temperature.

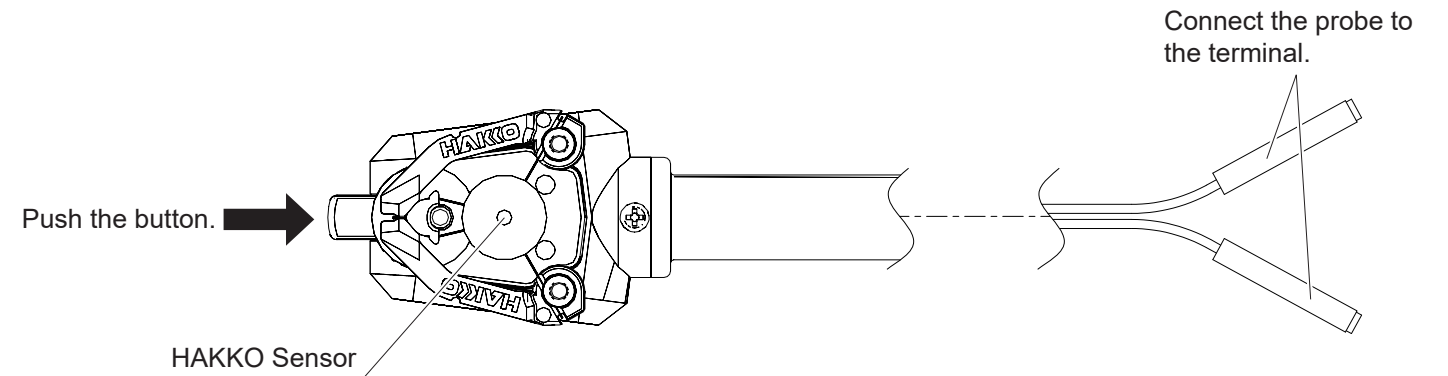

## 温度探測針 (品番 CX1002)

自動機用温度探測針。

1. 將溫度測定器所使用焊鐵頭測定用之傳感器取下。
2. 將溫度探測針之紅色與藍色端子各別連接到 HAKKO 溫度計 / 焊鐵測試儀之紅色與藍色終端。
3. 安裝附帶的傳感器、將焊鐵頭接觸測定點進行測定。

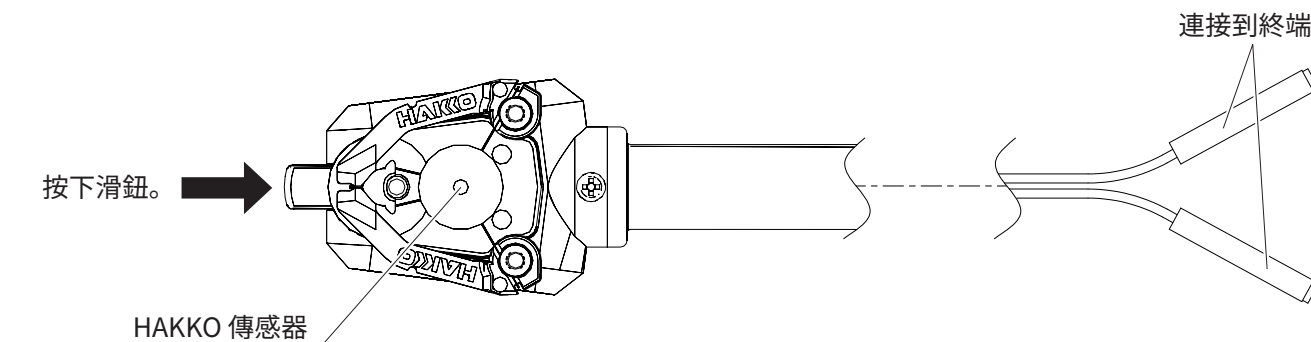

⚠ 注意
ホットエアーを CX1002 に直接当てて、測定しないでください。 直接当てた場合、CX1002 本体が破損します。
⚠ 注意
請勿直接將熱風機來用 CX1002 測量溫度。 直接接觸的話，會使 CX1002 主機受損。
⚠ CAUTION
Do not directly expose the CX1002 body to hot air when taking measurements. Direct exposure to hot air can damage the CX1002 body.

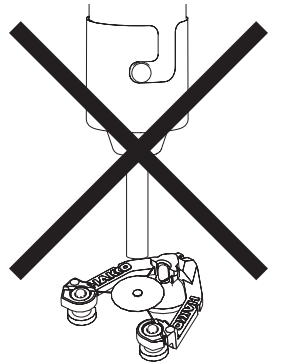

白光株式会社

<https://www.hakko.com>

〒556-0024 大阪市浪速区堀草2丁目4番5号  
TEL: (06) 6561-1574 (代) FAX: (06) 6568-0821



HAKKO CORPORATION

HEAD OFFICE

4-5, Shioikusa 2-chome, Naniwa-ku, Osaka 556-0024 JAPAN  
TEL: +81-6-6561-3225 FAX: +81-6-6561-8466  
<https://www.hakko.com> E-mail: sales@hakko.com

OVERSEAS AFFILIATES

U.S.A.: AMERICAN HAKKO PRODUCTS, INC.

TEL: (661) 294-0090 FAX: (661) 294-0096  
Toll Free (800) 88-HAKKO  
<https://www.HakkoUSA.com> E-mail: Support@HakkoUSA.com

HONG KONG: HAKKO DEVELOPMENT CO., LTD.

TEL: 2811-5588 FAX: 2590-0217  
<https://www.hakko.com.cn> E-mail: info@hakko.com.hk

SINGAPORE: HAKKO PRODUCTS PTE., LTD.

TEL: 6748-2277 FAX: 6744-0033  
<https://www.hakko.com.sg> E-mail: sales@hakko.com.sg

Please access the web address below for other distributors.

<https://www.hakko.com>