

Merci pour votre achat du pistolet à dessouder MODEL FM-2024.

Veuillez lire ce manuel avant d'utiliser le MODEL FM-2024.

Conservez cette brochure dans un endroit facilement accessible en tant que référence.

1. LISTE DE COLISAGE ET NOMS DES PIECES

Veuillez vérifier si tous les éléments ci-dessous se trouvent dans l'emballage.

Boîte de commande du pistolet à dessouder (BCPD)	1	Foret de nettoyage (pour l'élément chauffant)	1
Pistolet à dessouder (Buse non fournie)	1	Ecarteur de buses	1
Assemblage du tuyau filtrant	1	Câble de branchement	1
Porte outil	1	Filter papier en céramique (10 unités)	1
Poignée (pour la configuration du pistolet)	1	Manuel d'instructions	1

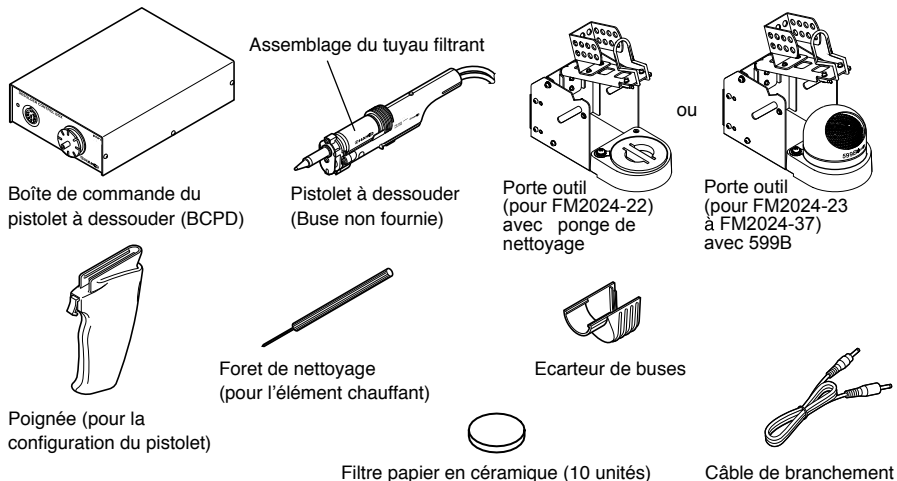

2. SPECIFICATIONS

Boîte de commande du pistolet à dessouder

Consommation électrique	12 W
Sortie	24 V
Générateur de vide	Type d'éjecteur
Pression de fonctionnement (max.)	93 kPa (700 mmHg)
Circuit d'absorption	20 L/min*
Potentiel entre la panne à la terre	< 2 mV
Pression d'air appliquée	490 kPa (5,0 kgp/cm ²) quand il est en cours d'utilisation (on appuie sur la gâchette ou le bouton)
Consommation d'air comprimé	1,62 c.f.m. (46 L/min.)
Dimensions extérieures, (sans le cordon)	119 (W) x 45 (H) x 172 (D) mm
Poids	1,2 kg

* Ce circuit d'absorption est mesuré au port d'aspiration du boîtier de filtrage de la station.

Pistolet à dessouder

Consommation électrique	70 W (24 V)
Plage de température	350 - 450C (650 - 840F)
Potentiel entre la panne à la terre	< 2 mV
Résistance de la panne à la terre	< 2
Longueur (sans le cordon)	180 mm
Poids (sans le cordon et sans le tuyau)	65 g
Longueur du cordon	1,2 m

NOTE :

- * Les températures ont été mesurées en utilisant l'appareil de contrôle du soudage HAKKO FG-101.
- * Ce produit est protégé contre les décharges électrostatiques.
- * Les spécifications et la conception peuvent être modifiées sans avertissement préalable.

CAUTION

Ce produit inclut des composants dont des pièces en plastique conducteurs d'électricité et la mise à la terre de la pièce à main et de la station, qui permettent d'éviter à l'appareil de souder à cause des effets de l'électricité statique. Veuillez à suivre les instructions suivantes:

1. La poignée et les autres pièces en plastique ne sont pas isolants, ils conduisent l'électricité. Quand vous remplacerez ou réparerez des pièces, faites particulièrement attention à ne pas exposer les parties actives électriques ou d'endommager les composants isolants.
2. Veuillez à la bonne mise à la terre de l'appareil lorsque vous l'utilisez.

4-5, Shiokusa 2-chome, Naniwa-ku, Osaka 556-0024 JAPAN
TEL: +81-6-6561-3225 FAX: +81-6-6561-8466
https://www.hakko.com E-mail: sales@hakko.com

OVERSEAS AFFILIATES
U.S.A.: AMERICAN HAKKO PRODUCTS, INC.
TEL: (661) 294-0090 FAX: (661) 294-0096
Toll Free (800) 88-HAKKO
https://www.HakkoUSA.com E-mail: Support@HakkoUSA.com

HONG KONG: HAKKO DEVELOPMENT CO., LTD.
TEL: 2811-5588 FAX: 2590-0217
https://www.hakko.com.cn E-mail: info@hakko.com.hk

SINGAPORE: HAKKO PRODUCTS PTE., LTD.
TEL: 6748-2277 FAX: 6744-0033
https://www.hakko.com.sg E-mail: sales@hakko.com.sg

Please access the web address below for other distributors.

<https://www.hakko.com>

3. DANGER, ATTENTION ET NOTES

Vous trouverez des indications DANGER, ATTENTION, NOTE et EXEMPLE à différents endroits importants de cette notice pour attirer l'attention de l'utilisateur sur des points significatifs. Ils sont définis comme suit :

⚠ DANGER : Le non-respect d'une indication de DANGER, peut causer une blessure grave ou la mort.

⚠ ATTENTION : Le non-respect d'une indication ATTENTION peut causer une blessure de l'utilisateur ou endommager les pièces concernées. Deux exemples sont donnés ci-dessous.

NOTE : Une NOTE indique une procédure ou un point qui joue un rôle important dans le processus décrit.
EXEMPLE : On donne un EXEMPLE pour expliquer une procédure, un point ou un processus particulier.

Le non-respect de cette instruction peut provoquer de graves problèmes.

⚠ DANGER

Quand l'alimentation est branchée, la température de la buse est comprise entre 350C/650F et 450C/840F. Comme une manipulation sans précaution peut conduire à des brûlures ou à un incendie, assurez-vous d'observer les précautions suivantes.

- Ne pas toucher les parties métalliques proches de la buse, à proximité de pièces en plastique ou les parties métalliques du fer à souder.
- N'utilisez pas le produit près d'éléments inflammables.
- Avertissez ceux qui se trouvent dans la zone de travail que l'appareil peut atteindre des températures très élevées et qu'il doit être considéré comme potentiellement dangereux.
- Interrompez l'alimentation quand vous prenez des pauses et quand vous avez fini d'utiliser l'appareil.
- Avant de remplacer des pièces ou de ranger l'appareil, éteignez l'alimentation et laissez l'appareil refroidir à température ambiante.
- Cet appareil n'est pas destiné à être utilisé par des personnes (y compris des enfants) ayant des capacités physiques, sensorielles ou mentales diminuées, ou manquant d'expérience ou de connaissance, à moins qu'une personne chargée de leur sécurité ne les supervise ou leur indique comment utiliser l'appareil.
- Les enfants doivent être surveillés pour éviter qu'ils ne jouent avec l'appareil.

Pour éviter d'endommager l'appareil et pour vous assurer un environnement de travail sûr, assurez-vous d'observer les précautions suivantes.

⚠ ATTENTION

N'utilisez que de l'air filtré. Ajustez la pression entre 490 et 686 kPa (entre 5,0 et 7,0 kgp/cm²) pour permettre à l'air de circuler quand vous appuyez sur la gâchette.

- Ne pas utiliser l'appareil pour des applications autres que le dessoudage.
- Ne frappez pas le pistolet à dessouder contre l'établi pour ôter du résidu de soudage ou ne soumettez en aucun cas le fer à des chocs importants.
- Ne modifiez pas l'appareil.
- Utiliser seulement des pièces d'origine HAKKO.
- Ne mouillez pas l'appareil ou ne l'utilisez pas avec les mains mouillées.
- Pendant le dessoudage, veillez à ce qu'il y ait une bonne ventilation pour la fumée.
- Lorsque vous utilisez l'appareil, ne faites rien qui puisse blesser quelqu'un ou créer un préjudice matériel.

4. NOMS DES PIECES (Reportez-vous au Guide de maintenance pour les numéros des pièces.)

BCPD

Voyant de mise sous tension
S'allume quand l'interrupteur général est mis sur ON.

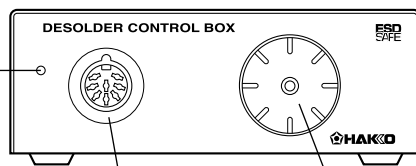

Réceptacle
Connectez le MODEL FM-2024 à ce réceptacle.

Couvercle du boîtier de filtrage
Le filtre céramique papier se trouve à l'intérieur.

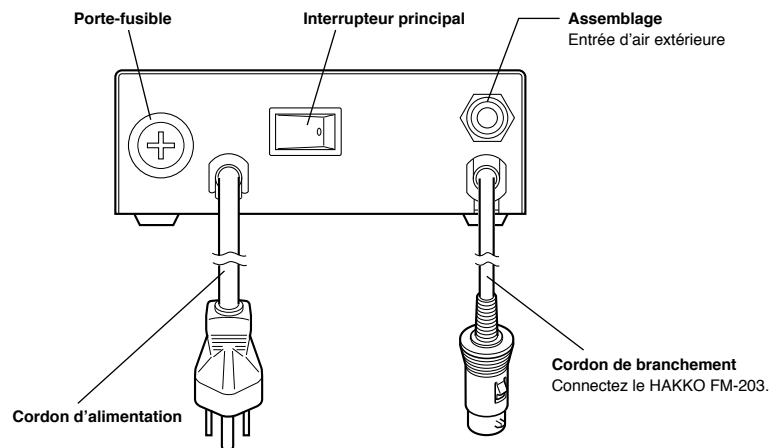

Cordon d'alimentation

Cordon de branchement
Connectez le HAKKO FM-203.

4. NOMS DES PIECES

MODEL FM-2024

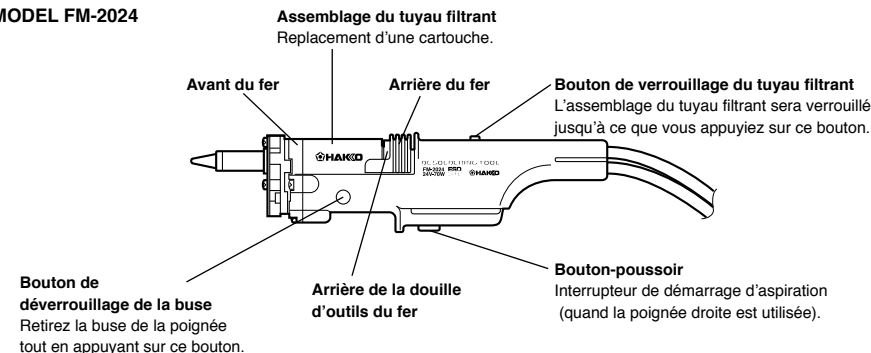

Bouton de déverrouillage de la buse
Retirez la buse de la poignée tout en appuyant sur ce bouton.

Arrière de la douille d'outils du fer

Bouton-poussoir
Interrupteur de démarrage d'aspiration (quand la poignée droite est utilisée).

Gâchette
Interrupteur de démarrage d'aspiration (quand la poignée en forme de pistolet est utilisée).

Bouton coulissant
Pour ôter la poignée du pistolet, faites coulisser le bouton jusqu'à la déverrouiller.

5. UTILISATION

Assemblage, opérations de branchement et enlèvement du métal d'apport

● Assemblage

1. Porte outil

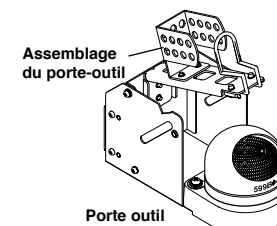

Porte outil

2. Branchement et remplacement du tuyau filtrant

Tirez sur l'arrière du fer (A) jusqu'à qu'il se verrouille, puis insérez l'assemblage du tuyau filtrant dans l'ouverture de la buse. Assurez-vous que la surface extérieure de l'assemblage du tuyau filtrant est à la même hauteur que le support de la poignée. Si l'assemblage du tuyau filtrant est incliné, une fuite risque de se produire. Pour remplacer l'assemblage du tuyau filtrant, appuyez sur le bouton de déverrouillage vers l'arrière (B), tirez sur l'arrière du fer pour le verrouiller, changez l'assemblage du tuyau filtrant, puis verrouillez-le. Remplacez l'assemblage du tuyau filtrant dans la cartouche.

⚠ ATTENTION
La surface de l'assemblage du tuyau filtrant peut être très chaude.

Rattachement

Remplacement
Ecarteur de buses

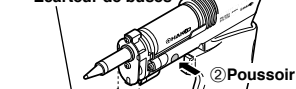

① Poussoir

⚠ ATTENTION
La buse peut être très chaude. Pour attacher ou remplacer la cartouche de la buse, veillez à utiliser l'écarteur de buse pour éviter de casser la poignée ou la cartouche.

5. UTILISATION

Appuyez sur le bouton de déverrouillage de la buse (A), puis ôtez la cartouche de la buse.

⚠ ATTENTION

La buse peut être très chaude.

Il est possible de laisser l'écarteur de buse monté à l'extrémité de la poignée droite quand vous ne l'utilisez pas, afin d'éviter qu'il soit mal placé.

● Branchement

⚠ ATTENTION

Veillez à débrancher le cordon en maintenant la prise.

● Le HAKKO FM-203 détecte si le fer a été ôté du porte-outil et envoie ces données à la station par le biais du cordon de relais. Ces données sont alors utilisées pour diverses fonctions.

NOTE:

Le canal utilisé pour brancher le cordon de relais du porte-outil doit être le même que celui qui permet de brancher le fer au porte-outil.

⚠ ATTENTION

Introduisez fermement le cordon de relais jusqu'au bout.

1. Reliez la prise du MODEL FM-2024 au réceptacle du BCPD, puis connectez le BCPD à la station de soudage, tel qu'illustré.

NOTE:

Quand le MODEL FM-2024 est relié au HAKKO FM-203, il peut être connecté soit au canal D, soit au canal S.

2. Placez le MODEL FM-2024 dans le porte-outil.

3. Connectez le tuyau du MODEL FM-2024 au couvercle du boîtier de filtrage sur le BCPD.

4. Reliez le BCPD à la fourniture d'appoint en air/au compresseur d'air.
N'utilisez que de l'air filtré pour éviter que de la poussière, de l'eau et de l'huile ne souille le mécanisme.

Ajustez la pression à 490 kPa (5,0 kgp/cm²) avec le régulateur tout en laissant l'air circuler en appuyant sur le bouton (ou en appuyant sur la gâchette) de la pièce à main.

⚠ ATTENTION

Si vous essayez d'ajuster la pression sans permettre à l'air de circuler, ou si la taille du tube n'est pas la bonne, la capacité d'aspiration diminuera. Vérifier que le régulateur affiche moins de 882 kPa (9,0 kgp/cm²) quand la gâchette est en position OFF. Si une pression égale ou supérieure à cette valeur est appliquée, des dommages risquent de se produire.

5. Coupez l'alimentation.

Assurez-vous que l'interrupteur général est à l'arrêt avant d'insérer la prise de courant alternatif.

Mettez l'interrupteur général sur ON comme suit : Premièrement, le BCPD ; deuxièmement, la station de soudage. À moins que le BCPD soit allumé en premier, un message d'erreur apparaîtra, puis que le fer de dessoudage reste déconnecté.

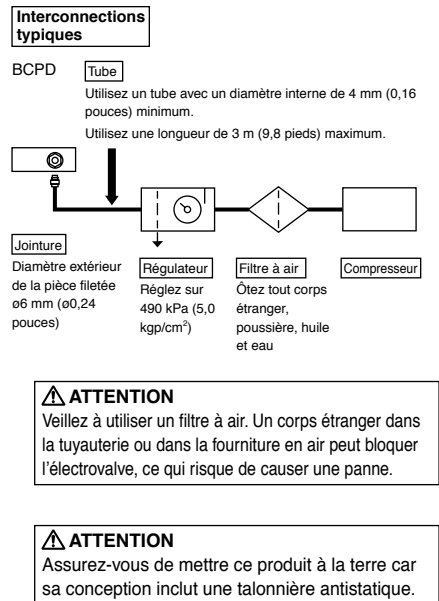
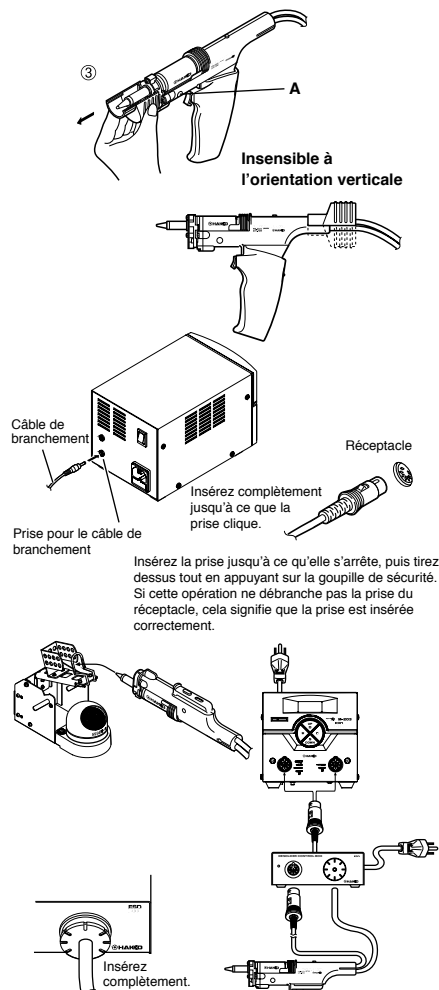

5. UTILISATION

● Utilisation du fer de dessoudage avec le pistolet.

Pour utiliser le fer de dessoudage avec le pistolet, accrochez la poignée à la poignée droite.

● Utilisation du fer de dessoudage avec le stylo.

Pour retirer la poignée, faites glisser le bouton situé à l'arrière de la poignée pour la déverrouiller, puis faites glisser la poignée vers l'arrière du MODEL FM-2024.

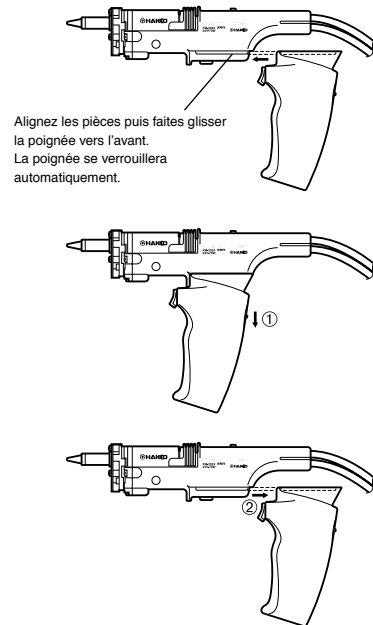

● Utilisation

1. Mettez l'interrupteur général sur ON.

⚠ ATTENTION

• Quand vous ne l'utilisez pas, placez le fer dans le porte-outil.
• Le MODEL FM-2024 ne fonctionne pas correctement quand l'alimentation est allumée et que l'on appuie sur la gâchette. Relâchez la gâchette puis allumez l'alimentation (ON).

2. Par défaut, quand la température voulue est atteinte, le signal sonore s'enclenche pour indiquer que l'appareil est prêt.
Pour le réglage de la température, reportez-vous au manuel d'instructions de la station de soudage (HAKKO FM-203).

5. UTILISATION

Si l'extrémité de la buse est étamée avec une pellicule oxydée ou similaire, sa conductance thermique se détériorera. À l'inverse, si l'extrémité de la buse a été mouillée avec une petite portion de soudure propre, sa conductance thermique augmentera.

1. Faites fondre le métal d'appoint.

Placez la buse au dessus du fil pour effectuer un dessoudage, tel qu'illustré, puis faites fondre le métal d'appoint.

⚠ ATTENTION

Ne laissez jamais la buse toucher la table.

Vérifiez que le métal d'appoint a bien fondu.

⚠ ATTENTION

Pour vérifier que tout le métal d'appoint a bien fondu, observez l'intérieur du trou et l'arrière du PWB. Si cela s'avère difficile, essayez de déplacer doucement le fil avec la buse. Si le fil se déplace, le métal d'appoint a bien fondu. Ne forcez jamais sur le fil. S'il ne se déplace pas facilement, le métal d'appoint n'a pas encore complètement fondu.

2. Extrayez le métal d'appoint.

Après avoir vérifié que le métal d'appoint a complètement fondu, extrayez-le en appuyant sur le bouton (ou en appuyant sur la gâchette)

⚠ ATTENTION

Ne laissez jamais de restes de métal d'appoint à l'intérieur du trou du PWB.

3. Problèmes au cours du dessoudage.

Si du métal d'appoint persiste, ressoudez le composant et répétez le procédé de dessoudage.

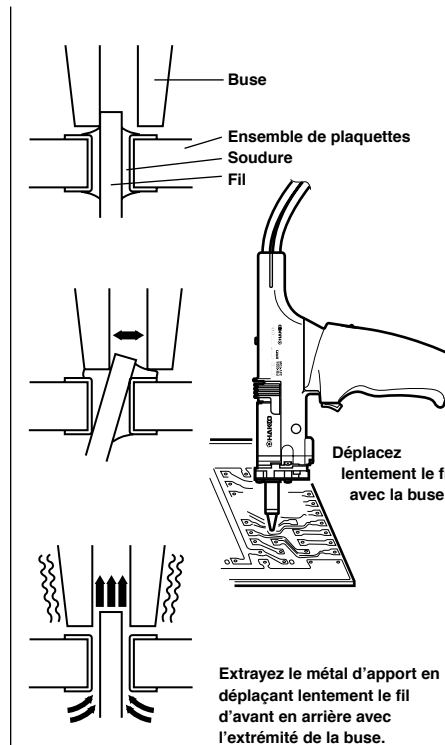

MEMO :