

HAKKO 635

IRON HOLDER

635-02

取扱説明書

●
 お買い上げいただきありがとうございます。
 この説明書をお読みになり、正しくお使いください。
 お読みになった後も大切に保管してください。
 ●

⚠ **注意** こてホルダーは高温となりますのでやけどにご注意ください。

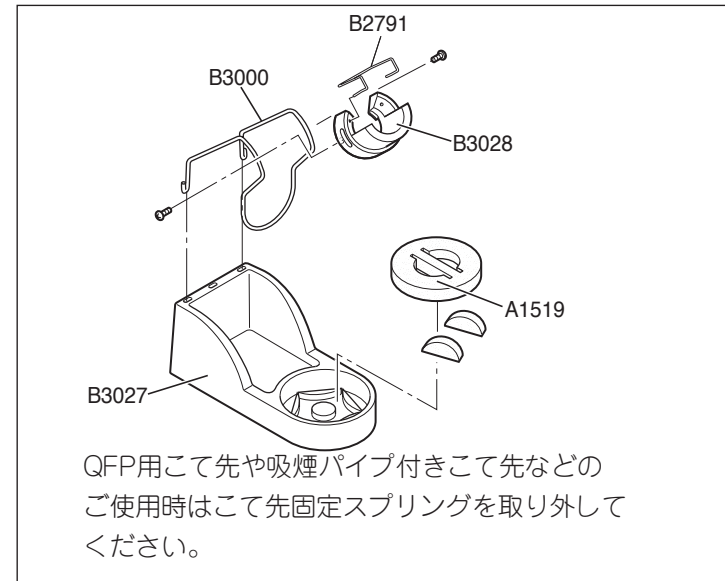

交換部品

品番	部品名	仕様
A1519	クリーニングスポンジ	
B3027	こて台ベース	グレー/ゴム足付
B2791	こて先固定スプリング	
B3000	口金ホルダー	
B3028	口金	シルバー/ねじ付

使用上のご注意：

- * 口金ホルダーは奥まで差し込んでください。
- * 取り付けネジがしっかり締まっているか確認してください。
- * クリーニングスポンジのご使用は必ず水を含ませてください。



白光株式会社

<https://www.hakko.com>

〒556-0024 大阪府浪速区塩草2丁目4番5号
 TEL: (06) 6561-1574 (代) FAX: (06) 6568-0821



HAKKO CORPORATION
 HEAD OFFICE

4-5, Shiokusa 2-chome, Naniwa-ku, Osaka 556-0024 JAPAN
 TEL: +81-6-6561-3225 FAX: +81-6-6561-8466
<https://www.hakko.com> E-mail: sales@hakko.com

OVERSEAS AFFILIATES

U.S.A.: AMERICAN HAKKO PRODUCTS, INC.
 TEL: (661) 294-0990 FAX: (661) 294-0096
 Toll Free (800) 88-HAKKO
<https://www.hakko.com> E-mail: Support@HakkoUSA.com

HONG KONG: HAKKO DEVELOPMENT CO., LTD.
 TEL: 2811-5588 FAX: 2590-0217

<https://www.hakko.com.cn> E-mail: info@hakko.com.hk

SINGAPORE: HAKKO PRODUCTS PTE., LTD.

TEL: 6748-2277 FAX: 6744-0033
<https://www.hakko.com.sg> E-mail: sales@hakko.com.sg

Please access the web address below for other distributors.

<https://www.hakko.com>

© 2003-2020 HAKKO Corporation. All Rights Reserved.

HAKKO 635

IRON HOLDER

635-02 焊鐵座
使用說明書
日本白光牌

● 感謝您購置焊鐵座。
● 使用焊鐵座之前,請詳閱本說明書。
● 閱後請妥為收存,以備日後查閱。

! 注意: 當使用時焊鐵架及焊鐵插架溫度會昇高,請勿接觸其部分可能導致燙傷。

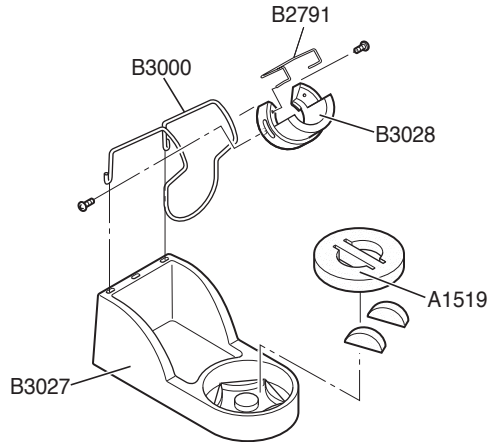

注記:
當與QFP用的焊鐵頭及附吸煙管焊鐵頭等使用時,請將護夾子拆下。

注記: 海綿是擠壓物體,水濕則漲大。使用海綿時,先濕水再擠乾。否則會損壞焊鐵頭。

更換及另選部件

編號	部件名稱	規格
A1519	清潔海綿	
B3027	焊鐵架底座	灰色/附橡膠塞
B2791	護夾子	
B3000	焊鐵架	
B3028	焊鐵插架	銀色/附螺釘

使用上的注意:

- * 請將焊鐵插架插到底。
- * 請確認螺釘是否鎖緊。

HAKKO 635

IRON HOLDER

635-02

INSTRUCTION MANUAL

● Thank you for purchasing the iron holder.
● Please read this manual before using the iron holder.

! CAUTION: The holder for iron receptacle and iron receptacle will become extremely hot. Do not touch them.

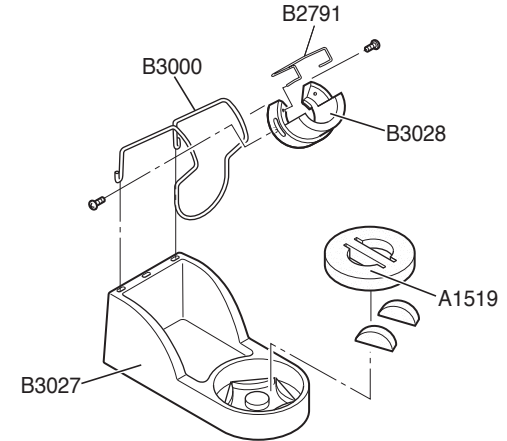

NOTE:
Be sure to remove the retaining clip when using QFP tips or irons with absorption pipe attached.

NOTE:

The sponge is compressed. It will swell when moistened with water. Before using the unit, dampen the sponge with water and squeeze it dry. Using a dry sponge will damage the soldering tip.

Optional/Replacement parts:

Part No.	Part name	Specifications
A1519	Cleaning sponge	
B3027	Iron holder base	Gray/with rubber foot
B2791	Retaining clip	
B3000	Holder for iron receptacle	
B3028	Iron receptacle	Silver/with screws

* Insert the holder for iron receptacle securely into the iron holder base.

* Confirm that the screw is tightened securely.