

HAKKO IRON HOLDER (No. C1437)

1. ハッコ-951/952/FX-8803、フックの取り付け

1. 袋ナット、保護パイプ、こて先、ニップルの順に取りはずします。

△注意

必ず袋ナットを取りはずしてからニップルを取りはずしてください。ニップルを先にはずすとヒーターのリード線がよじられ、ショートする恐れがあります。

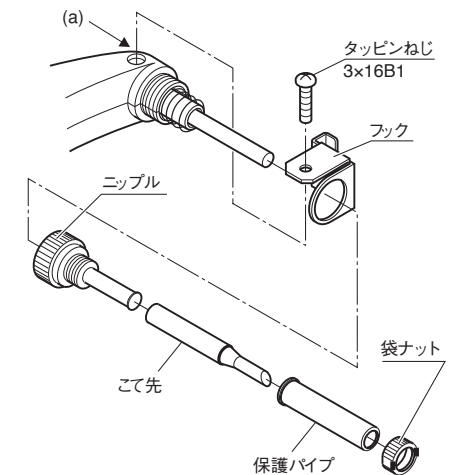

2. (a)部のタッピンねじをはずしフックをセットします。
3. 付属の3x16B1のねじで固定します。
4. 逆の順序で組み立てます。

2. こて台の組み立て

1. こて台ベース(b)にこてカバー取付板(c)を取り付けます。

図のように付属のなべねじM4x35、平ワッシャー(呼4)、外歯付きワッシャー、ちょうナットM4を用い、こてカバー取付板下部の凸部がベースの凹部に合うように取り付けてください。

2. こてカバー(d)を取り付けます。

ちょうボルトM4x8で、こてカバーを取り付け板に取り付けます。こてカバーの3つの穴のいずれかを取り付け穴の凸部に合わせ角度を調節します。

3. クリーニングスポンジ(e)を水にぬらして固く絞ります。

△注意

乾いたクリーニングスポンジを使用すると大切なこて先を傷めます。

4. ハッコ-951/952/FX-8803のフックをこてカバーにひっかけて使用します。

△注意

こてカバーは高温となりますのでやけどにご注意ください。

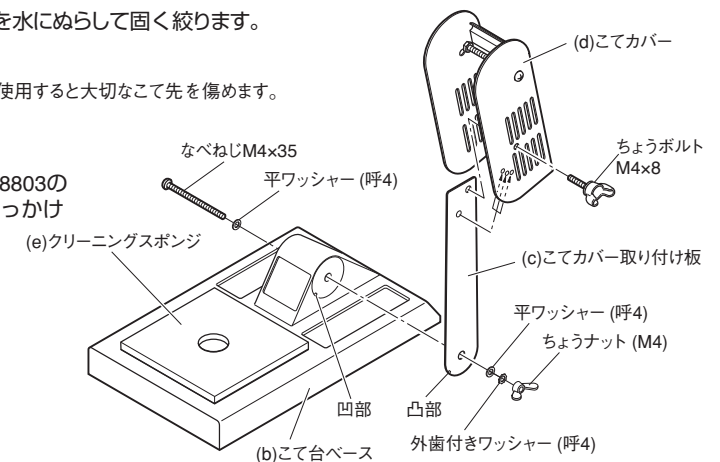

白光株式会社

<http://www.hakko.com>

〒556-0024 大阪市浪速区塩草2丁目4番5号
TEL: (06) 6561 1574 (代) FAX: (06) 6568 0821



HAKKO CORPORATION

HEAD OFFICE

4-5, Shiohara 2-chome, Naniwa-ku, Osaka 556-0024 JAPAN
TEL: +81-6-6561-3225 FAX: +81-6-6561-8466
<http://www.hakko.com> E-mail: sales@hakko.com

OVERSEAS AFFILIATES

U.S.A.: AMERICAN HAKKO PRODUCTS, INC.

TEL: (661) 294-0090 FAX: (661) 294-0096

Toll Free (800)88-HAKKO

<http://www.hakkousa.com>

HONG KONG: HAKKO DEVELOPMENT CO., LTD.

TEL: 2811-5588 FAX: 2590-0217

<http://www.hakko.com.hk>

E-mail: info@hakko.com.hk

SINGAPORE: HAKKO PRODUCTS PTE., LTD.

TEL: 6748-2277 FAX: 6744-0033

<http://www.hakko.com.sg>

E-mail: sales@hakko.com.sg

Please access to the following address for the other Sales affiliates.

<http://www.hakko.com>

HAKKO IRON HOLDER (No. C1437)

1. HAKKO 951/952/FX-8803 鈎板的安裝

1. 按照螺帽，發熱元件護罩，焊鐵頭，套頭，之順序取出。

⚠注意

必須將螺帽拆下後才取出套頭。如果先取出套頭，發熱元件之引線被扭曲，可能引起短路。

2. 取出 (a) 部之攻絲頭螺釘，放置鈎板。
3. 以附屬之 3×16B1 之螺釘鎖緊。
4. 依照相反順序組裝。

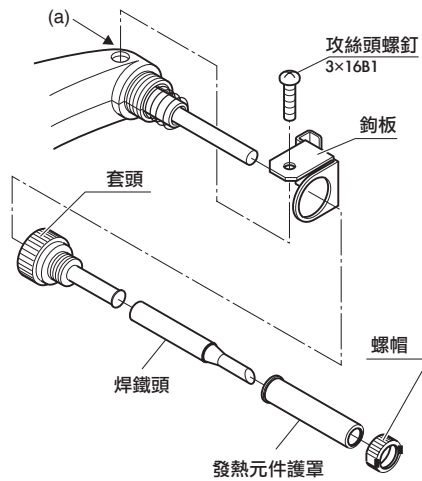

2. 組裝焊鐵架

1. 將焊鐵架裝置板 (c) 裝到焊鐵架基座 (b)。
- 依照下圖，用大柱頭螺釘 M4×35，平面墊圈（公稱尺寸 4），外齒鎖墊圈與蝴蝶形螺帽 M4，將焊鐵架套裝置板下部之凸部與焊鐵架基座之凹部合起來並安裝。

2. 安裝焊鐵架套 (d)。
- 以蝴蝶形螺絲 M4×8 將焊鐵架套安裝到焊鐵裝置板。焊鐵架套的 3 個洞內之任何一個跟裝置洞之凸部對准，調節焊鐵架角度。

3. 以清水沾濕清潔海綿 (e) 後擰緊。

⚠注意

如果使用乾燥清潔海綿進行清理工作，會將珍貴的焊鐵頭受損。

4. 將 HAKKO 951/952/FX-8803 的鈎板挂在焊鐵架套好後才使用。

⚠注意

焊鐵架套溫度高請注意燙傷。

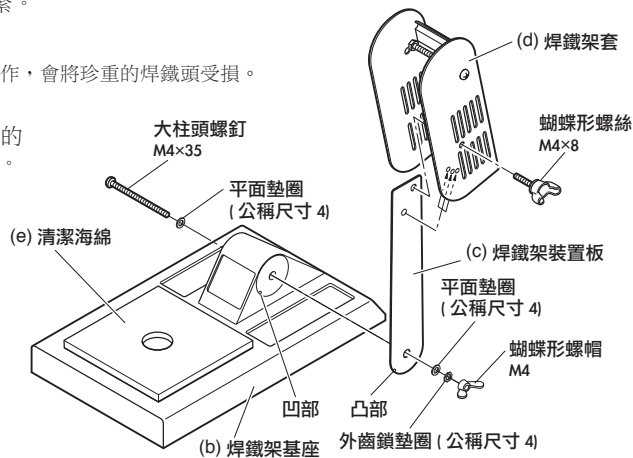

HAKKO IRON HOLDER (No. C1437)

1. Attaching the hook to the HAKKO 951/952/FX-8803

1. Remove the nut, tip enclosure, tip and nipple.

⚠CAUTION

Be sure to remove the nut before removing the nipple. Removing the nipple first could cause the heater leads to twist and cause a short circuit.

2. Remove the tapping screw (a) and attach the hook.
3. Secure the hook with attached 3 x 16 (fluted point) screw.
4. Reassemble in reverse order.

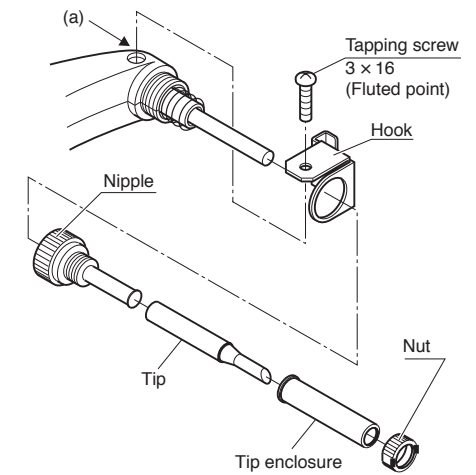

2. Assemble the iron holder

1. Attach the holder mounting plate (c) to the iron holder base (b).
- When assembling, use the attached pan head screw M4×35, plain washer (nominal size 4), external tooth lock washer, and wing nut (M4). Match the convex part of the holder mounting plate to the concave part of the iron holder base.

2. Attach the holder cover (d).
- Attach the holder cover to the holder mounting plate with thumbscrew M4×8. Adjust the angle by matching three holes of the holder cover with concave part of holder mounting plate.

3. Wet the cleaning sponge (e) and squeeze it dry.

⚠CAUTION

Using a dry sponge may result in damage to the soldering tip.

4. Attach the hook of HAKKO 951 / 952 / FX-8803 to the holder cover.

⚠CAUTION

The holder cover will become extremely hot. Do not touch it!

