

アームスタンド

品番/C1023

組み立て説明書

①スタンド型ベースを作業台に取り付けます。

※動かないようにツマミをしっかり締めてください。

②ジョイント(調節ノブ側)をスタンド型ベースに差し込み、アーム固定ノブを締めて固定します。

③アームをジョイントに通します。

※ご使用になられる長さに合わせてアーム固定ノブを締めてください。

④ハッコー493本体の両側のツマミを取り、スタンドを取り外します。

⑤ハッコー493本体をアームに取り付けます。(図参照)

※調節ノブがゆるんでいるとハッコー493本体が下がってることがありますので、その時は調節ノブを締めてください。

⑥アームの長さや向きは、各アーム固定ノブで調節してください。

※ジョイントの調節ノブは絶対に外さないでください。

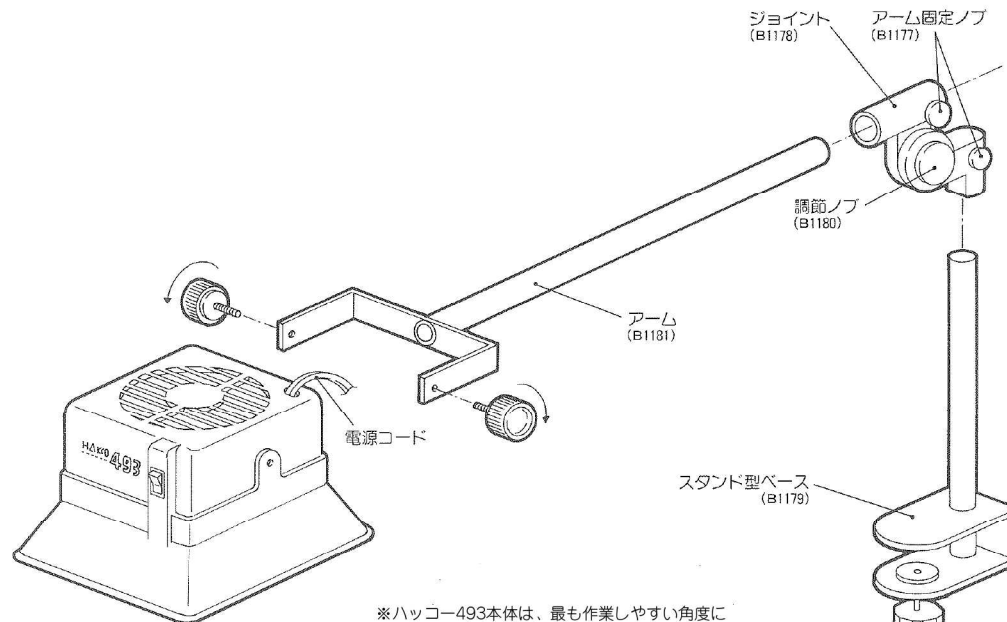

※ハッコー493本体は、最も作業しやすい角度に調節してご使用ください。
※ピースバンド(B1250、5本入り)は、電源コード止めとして必要に応じてご使用ください。
※ハッコー443に取り付ける場合は443本体の両側についているクッションを外さずそのままはさんでください。

●仕様

品名	アームスタンド
品番	C1023
重量	1.8Kg

品番	品名	仕様
B1177	アーム固定ノブ	2個入り
B1178	ジョイント	
B1179	スタンド型ベース	
B1180	調節ノブ	
B1181	アーム	
B1250	ピースバンド	5本入り

*仕様および外観は、改良のため予告なく変更することがありますが、あらかじめご了承ください。

HAKKO

白光株式会社

<http://www.hakko.com/>

〒556-0024 大阪市浪速区塩草2丁目4番5号

TEL: (06) 6561-1574 (代) FAX: (06) 6568-0821

ARM STAND

No.C1023

Assembly Instructions

1. Mount the stem on the workbench. Fasten the screw tightly so the stem does not move.
 2. Insert the joint (from the adjusting knob side) into the stem and tighten the arm fixing knob.
 3. Pass the arm through the joint. Adjust the arm to the distance required for use, then fasten it in place with the arm fixing knob.
 4. Remove the knobs from both sides of the HAKKO 493 and remove the stand.
 5. Fasten the HAKKO 493 to the arm (see figure at right) and tighten the adjusting knob.
- NOTE:**
If the adjusting knob is loose, the HAKKO 493 may sag downward. If this happens, tighten the adjusting knob.
6. Use the arm fixing knobs to adjust the arm length and angle. Do NOT remove the adjusting knob from the joint!
 7. Adjust the angle of the HAKKO 493 smoke absorber for optimum smoke absorbency.

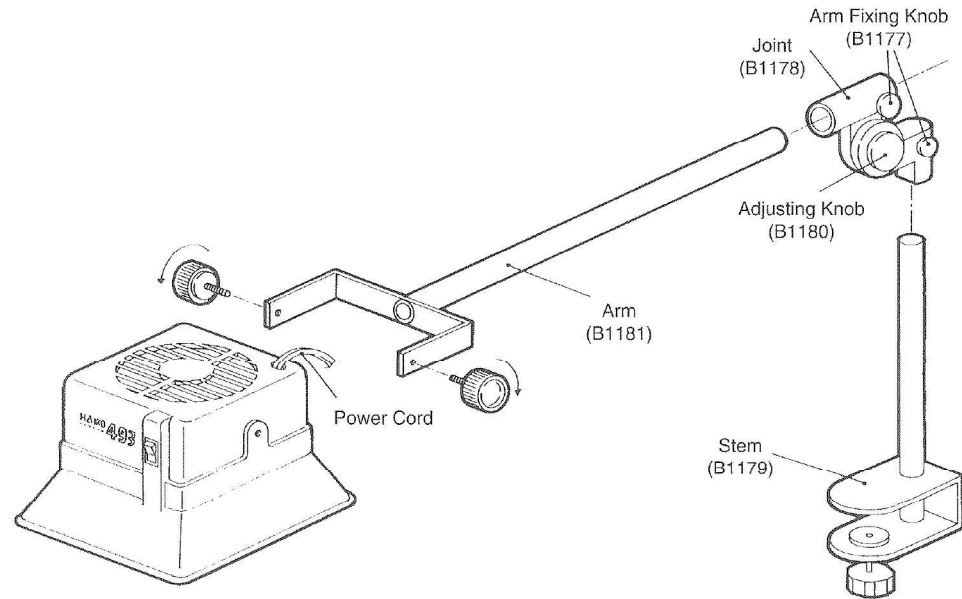

■ Specifications

Part Name	Arm stand
Part No.	C1023
Weight	1.8Kg (3.97lbs.)

Part No.	Part Name	Specifications
B1177	Arm fixing knob	set of 2
B1178	Joint	
B1179	Stem	
B1180	Adjusting knob	
B1181	Arm	
B1250	Power cord ties	set of 5

*Specifications and design are subject to change without notice.



HAKKO CORPORATION

HEAD OFFICE

TEL:+81-6-6561-3225 FAX:+81-6-6561-8466

<http://www.hakko.com> E-mail:sales@hakko.com

OVERSEAS AFFILIATES

U.S.A.: AMERICAN HAKKO PRODUCTS, INC.

TEL. (601) 294-0090 FAX: (601) 294-0096

Toll Free: (800)898-HAKKO

<http://www.hakko.com>

HONG KONG: HAKKO DEVELOPMENT CO., LTD.

TEL: 2811-5588 FAX: 2590-0217

<http://www.hakko.com.hk>

E-mail:info@hakko.com.hk

SINGAPORE: HAKKO PRODUCTS PTE., LTD.

TEL: 6748-2277 FAX: 6744-0033

<http://www.hakko.com.sg>

E-mail:sales@hakko.com.sg

Please access to the following address for the other Sales affiliates.

<http://www.hakko.com/address>